

## USER MANUAL

### QUICRUN

Brushed Electronic Speed Controller  
1625 • 1060 • 860

Die QUICRUN-Brushed-Regler-Serie ist für Bürsten-Motoren und LiPo-/NiMH-Antriebsakkus ausgelegt.

Die Elektronik wird durch einen Mikroprozessor angesteuert. Die Software verfügt über einzelne Parameter, die sich individuell programmieren lassen. So lassen sich die Regler für nahezu alle Anwendungen im Modellbau anpassen und bieten maximale Effizienz bei korrekter Auslegung des Antriebs Stranges.

### Produkteigenschaften

- Ausgelegt für Brushed-Motoren
- Sauberes Anlauf- und lineares Regelverhalten
- Einfache Programmierung durch Jumper/Schalter
- Staub- und spritzwassergeschützt
- Programmierbare Parameter
- Entladeschlusspannung für Akkutyp (LiPo, NiMH)
- Belastbares integriertes BEC
- Reduzierte Drehzahl bei Rückwärtsfahrt entlastet den Antrieb
- Automatische Einstellung an die Gaswege des Senders- einfache Handhabung.
- Betriebsmodus (vorwärts, vorwärts-rückwärts, Rock Crawler Mode, Boat Mode)
- Schutzeinrichtungen: Unterspannungsschutz für Akku / Überhitzungsschutz / Fail Save.

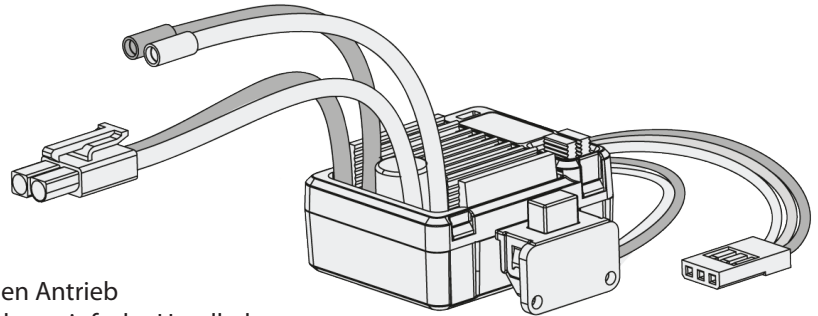

### Einführung

Danke dass Sie sich für einen Hobbywing QUICRUN Fahrtenregler für Bürstenmotoren entschieden haben! Hochleistungsmotoren können gefährlich sein, bitte lesen Sie diese Anleitung vor Inbetriebnahme sorgfältig durch.

Weil wir keinen direkten Einfluss auf die korrekte Montage, Verwendung und Wartung des Produktes haben, können wir für durch das Produkt entstandene Schäden, Verluste oder Kosten keine Haftung übernehmen.

### Spezifikationen

Reglertyp		WP-1625-BRUSHED	WP-1060-BRUSHED	WP-860-DUAL-BRUSHED
Fwd. Cont. / Peak Current		25A/100A	60A/360A	60A/360A
Rev. Cont. / Peak Current		25A/100A	30A/180A	30A/180A
Voltage Range		2-3S Lipo or 5-9 NiMH		2-4S Lipo or 5-12 NiMH
Cars Applicable		1/18 & 1/16: Touring Car, Buggy, Monster, Truggy	1/10: Touring Car, Buggy, Short Course Truck, Monster, Truggy, Rock Crawler and Tank	1/8: Touring Car, Buggy, Short Course Truck, Monster, Truggy, Rock Crawler and Tank
Motor Limit *	2S LiPo or 6 NiMH	280, 370 or 380 Size Motor : RPM<30000 @7.2V	540 or 550 Size Motor: ≥12T or RPM<30000 @7.2V	540, 550, 775 Size Motor: ≥12T or RPM<30000 @7.2V
	3S LiPo or 9 NiMH	280, 370 or 380 Size Motor: RPM<20000 @7.2V	540 or 550 Size Motor: ≥18T or RPM<20000 @7.2V	540, 550, 775 Size Motor: ≥18T or RPM<20000 @7.2V
	4S LiPo or 12 NiMH	Not Available		540, 550, 775 Size Motor: ≥24T or RPM<15000 @7.2V
Resistance		Fwd 0.003Ω, Rev 0.003Ω	Fwd 0.001Ω, Rev 0.002Ω	Fwd 0.001Ω, Rev 0.002Ω
BEC Output		1A / 5V (Linear Mode)	3A / 6V (Switch Mode)	3A / 5V (Switch Mode)
Dimension / Weight		34x24x14mm / 23.5 g	36.5x32x18mm / 39 g	46x36x26.3mm / 73 g
Cooling Fan		Without cooling fan		With cooling fan. It is supplied from receiver.
Running Modes		Forward / Reverse / Brake	Forward / Reverse / Brake, Forward / Brake, Forward / Reverse	Forward / Reverse / Brake, Forward / Brake, Forward / Reverse, Boat

\* Hinweis: WP-860-DUAL-BRUSHED hat 2 Ausgänge zum Betrieb von 2 Motoren. Durch den doppelten Motoranschluss können zwei Motoren direkt angeschlossen werden, solange die maximale Belastbarkeit nicht überschritten wird. Jeder Motor muss an ein blaues und an ein gelbes Kabel angeschlossen werden.

## Einstellen eines neuen Fahrtreglers

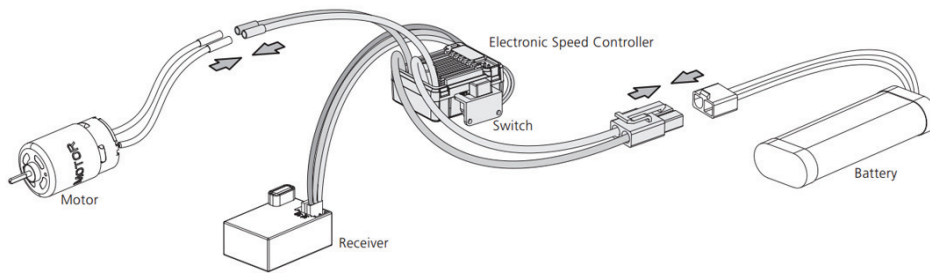

Electronic Speed Controller =  
Elektronischer Fahrtregler  
Motor = Elektromotor  
Battery = Akku  
(Rot = Plus, Schwarz = Minus)  
Switch = Ein- / Ausschalter  
Receiver = Empfänger

**Schritt 1:** Schalten Sie den Regler aus, verbinden Sie den Akku, Motor, Regler, Servo, Empfänger wie dargestellt. Überprüfen Sie die Verkabelung auf korrekte Verbindung bevor Sie fortfahren.

Achtung:

- 1) Wenn der Akku falsch angeschlossen wird (Verpolung), können irreparable Schäden an Regler und Akku auftreten. Achten Sie daher stets auf eine korrekte Polung des Akku.
- 2) Um die Motordrehrichtung zu ändern, tauschen Sie die Motoranschlusskabel, .

**Schritt 2:** Schalten Sie den Sender ein und stellen Sie alle Werte (des Gaskanals) wie „D/R“, „EPA“, „ATL“ auf 100% (falls kein LCD Display vorhanden, stellen Sie die Regler auf Maximal). Stellen Sie die Gastrimmung auf 0 (bei nicht vorhandenem Display, stellen Sie den Drehhebel auf Neutral). Bei FUTABA™ ähnlichen Sendern, stellen Sie die Servolaufrichtung auf „REV“, bei anderen Modellen auf „NOR“. Bitte deaktivieren Sie vorhandene ABS Funktionen im Sender.

Weiterhin empfehlen wir die Aktivierung der Fail-Safe (F/S) Funktion der Fernsteuerung. Stellen Sie das „F/S“ des Gaskanals auf Bremse oder Neutral ein, damit das Modell gestoppt werden kann falls der Empfänger kein Signal mehr vom Sender erhält.

Bedeutung der Piep Signale	LED Status (Im Betrieb)
<ul style="list-style-type: none"> <li>• 1x kurz Piep: NiMH Akku erkannt</li> <li>• 2x kurz Piep: LiPo 2S Akku erkannt</li> <li>• 3x kurz Piep: LiPo 3S Akku erkannt</li> <li>• 4x kurz Piep: LiPo 4S Akku erkannt</li> <li>• 1x lang Piep: Selbsttest und Gaswegkalibrierung ok. der Regler ist betriebsbereit.</li> </ul>	<ul style="list-style-type: none"> <li>• Gashebel in Neutralstellung LED ist aus.</li> <li>• Gashebel im Regelbereich vorwärts, rückwärts oder Bremse. LED blinkt rot.</li> <li>• Gashebel auf Vollanschlag vorwärts, rückwärts oder Bremse. LED leuchtet rot.</li> </ul>

**Schritt 3:** Stellen Sie den Gasweg ein, indem Sie den Regler einschalten, belassen Sie den Gashebel in Neutralposition und warten Sie 3 Sekunden bis die Selbstkalibrierung des Gasweg beendet ist. Ein Piepton bestätigt die erfolgreiche Durchführung der Kalibrierung. Der Regler ist jetzt betriebsbereit und liefert bei maximalen Steuerknüppelausschlag maximale Motordrehzahl, sofern der Sender, wie unter Schritt 2 beschrieben, vorher auf 100% eingestellt wurde.

Einschalten

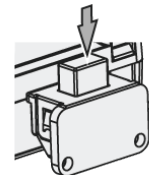

Neutralposition

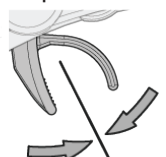

## Einstellung der Reglerparameter

Die Regler WP-1625 und WP1060 werden über das Umstecken von Jumpers (Steckbrücken) eingestellt. Beim Regler WP-860 geschieht dies über 3 kleine Dip-Schalter.

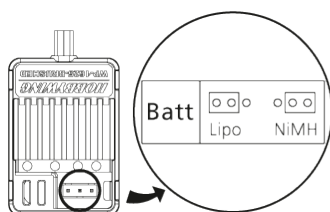

WP-1625-BRUSHED

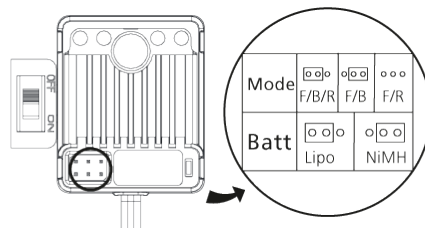

WP-1060-BRUSHED

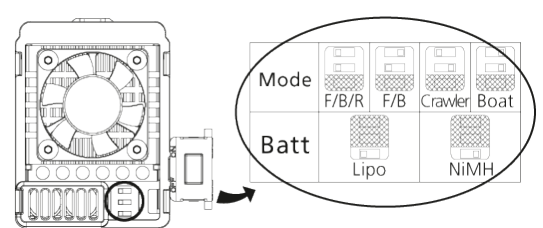

WP-860-DUAL-BRUSHED

1. Betriebsmodus: Optionen (Fwd/Br/Rev, Fwd/Br, Fwd/Rev, Crawler, Boat).

„Fwd/Br/Rev“ ist die Werkseitige Voreinstellung. Bedeutung der Abkürzungen: Fwd=Vorwärts, Br=Bremse, Rev=Rückwärts

„Fwd/Br/Rev“ Mode bedeutet Vorwärts, Rückwärts und Bremsfunktion. Dieser Modus verwendet die „Doppelklick.“ Methode damit das Modell rückwärts fährt. Wird der Gashebel zum ersten Mal aus dem Neutralbereich in den Rückwärtsbereich geführt bremsst der Regler den Motor und verringert die Drehzahl des noch drehenden Motors. Die Rückwärtsfunktion wird NICHT sofort ausgeführt. Wird der Gashebel noch einmal in den Rückwärtsbereich geführt, wird die Rückwärtsfahrt ausgelöst. Diese „Doppelklick“ Funktion schützt das Getriebe vor Überlastung weil der Motor zuerst abgebremst wird.

Im „Fwd/Br“ Modus kann das Modell vorwärtsfahren und bremsen aber nicht rückwärts fahren. Dieser Modus ist oft bei Rennen vorgeschrieben.

Der „Fwd/Rev“ Modus verwendet den „Singleklick“ und führt zu sofortiger Rückwärtsfahrt. Dieser Modus wird oft bei Modell-schiffen und Rock Crawlern verwendet.

Hinweise:

Der WP-1625-BRUSHED Reglern verfügt lediglich über den Betriebsmodus „Fwd/Br/Rev“.

Beim WP-860-DUAL-BRUSHED Reglern sind spezielle Crawler und Boat Modi wählbar. In dieser Einstellung kommen neue Algorithmen zum Einsatz die speziell für den Betrieb von Crawlern und Schiffsmodellen entwickelt wurden.

**2. Akkutyp:** Zwei Optionen - „LiPo oder NiMH“. Werksseitige Voreinstellung ist „LiPo“. Mit der richtigen Einstellung wird der Akku vor Tiefentladung geschützt. Beim Einsatz von Bleiakkus ist die Einstellung für NiMH zu wählen. Siehe folgende Tabelle.

## Schutzfunktionen

**1. Unterspannungsschutz:** Falls die Akkuspannung länger als 2 Sekunden unter die Voreinstellung fällt, wechselt der Regler in den Schutzmodus. Die Motordrehzahl wird reduziert bis er stoppt. Wenn das Auto stoppt, zeigt die rot blinkende LED, dass der Unterspannungsschutz aktiv ist.

2S LiPo	3S LiPo	4S LiPo	5-9 NiMH
Bei Spannung unter 6,5V wird die Leistung halbiert. Unter 6,0V wird der Motor abgeschaltet.	Bei Spannung unter 9,75V wird die Leistung halbiert. Unter 9,0V wird der Motor abgeschaltet.	Bei Spannung unter 13V wird die Leistung halbiert. Unter 12V wird der Motor abgeschaltet.	Bei Spannung unter 4,5V wird die Leistung halbiert. Unter 4,0V wird der Motor abgeschaltet.

**2. Überhitzungsschutz:** Wenn die interne Temperatur des Reglers mehr als 100°C beträgt, wird dieser Schutz aktiviert und die Leistung reduziert bzw. ganz gestoppt. Die rote LED blinkt wenn das Modell stoppt und der Regler ist erst wieder betriebsbereit wenn seine Temperatur unter 80°C sinkt.

**3. Fail Safe:** Der Regler stoppt die Leistungsabgabe wenn das Gassignal für mehr als 0,1 Sekunden verloren geht. Wir empfehlen trotzdem die Fail Safe-Funktion der Fernsteuerung zu aktivieren.

## Motor Entstörung

Motoren mit keinen oder nicht ausreichenden Entstörkondensatoren können den Regler stören. Betreiben Sie den Fahrtregler nur mit ausreichend entstörteten Elektromotoren.

## BEC Funktion deaktivieren

Wenn Sie das Modell mit einen Empfängerakku betreiben wollen oder das eingebaute BEC im Fahrtregler ist, durch den Anschluss von mehr als zwei Servos, überlastet kann das BEC deaktiviert werden. Hierzu wird die rote Leitung (Pluspol) am Empfängeranschlusskabel unterbrochen. Entweder trennt man das Kabel dauerhaft oder man zieht das Kabel samt Metallbuchse vorsichtig aus dem Kunststoffgehäuse des Steckers. Hierzu muss die Haltetasche der Buchse mit einem kleinen Schlitzschraubendreher angehoben werden. Um einen Kurzschluss zu vermeiden wird der offene Kontakt mit Schrumpfschlauch oder Klebeband isoliert.

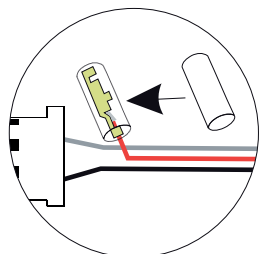

## Fehlersuche:

Fehler	Mögliche Ursachen	Lösungen
Nach dem Einschalten leuchtet keine LED, kein Selbsttest oder Piepton ertönt.	<ol style="list-style-type: none"> <li>1. Der Akku ist nicht angeschlossen.</li> <li>2. Der Schalter am Regler ist defekt.</li> </ol>	<ol style="list-style-type: none"> <li>1. Überprüfen Sie die Verbindung von Regler und Akku. Verlöten Sie Stecker neu falls notwendig.</li> <li>2. Tauschen Sie den Schalter am Regler aus.</li> </ol>
Nachdem Einschalten blinkt die rote LED, aber der Motor funktioniert nicht	<ol style="list-style-type: none"> <li>1. Das Empfängeranschlusskabel ist falsch eingesteckt.</li> <li>2. Der Regler kann den Selbsttest nicht korrekt ausführen.</li> </ol>	<ol style="list-style-type: none"> <li>1. Stecken Sie das Empfängeranschlusskabel korrekt in den Gas Kanal am Empfänger (CH2). Stellen sie die Gastrimmung auf 0 bzw. den Drehregler auf Neutral.</li> </ol>
Das Modell fährt rückwärts wenn Sie vorwärts Gas geben.	<ol style="list-style-type: none"> <li>1. Die Einstellung der Laufrichtung ist Falsch oder die Motorkabel sind vertauscht.</li> </ol>	<ol style="list-style-type: none"> <li>1. Ändern Sie die Laufrichtung des Gas Kanal, von „NOR“ zu „REV“ bzw. von „REV“ zu „NOR“.</li> <li>2. Tauschen Sie die Motorkabel untereinander.</li> </ol>
Das Modell erreicht keine Höchstgeschwindigkeit unter Vollgas und die rote LED leuchtet nicht auf.	<ol style="list-style-type: none"> <li>1. Fehlerhafte Einstellungen am Sender.</li> </ol>	<ol style="list-style-type: none"> <li>1. Stellen Sie D/R, EPA, ATL des Gas Kanal auf 100% bzw.</li> <li>2. stellen Sie den Drehregler auf Maximum. Stellen Sie die Trimmung auf 0 bzw. den Drehregler auf Neutral.</li> </ol>
Modell fährt nicht rückwärts.	<ol style="list-style-type: none"> <li>1. Der zugehörige Jumper ist nicht gesteckt.</li> <li>2. Neutralstellung des Gas ist verschoben oder verstellt.</li> </ol>	<ol style="list-style-type: none"> <li>1. Stecken Sie den Jumper in die richtige Position.</li> <li>2. Stellen Sie die Trimmung auf 0 bzw. den Drehregler auf Neutral.</li> </ol>
Der Motor stoppt plötzlich.	<ol style="list-style-type: none"> <li>1. Das Gassignal ist weg.</li> <li>2. Der Unterspannungsschutz bzw. Überhitzungsschutz des Reglers wurde aktiviert.</li> </ol>	<ol style="list-style-type: none"> <li>1. Überprüfen Sie die Verbindung zwischen Regler und Empfänger. Prüfen Sie die Spannung des Antriebsakku bzw. Senderakku.</li> <li>2. Die rote LED am Regler blinkt, und zeigt das der Regler im Unterspannungs- oder Überhitzungsschutz befindet. Überprüfen Sie die Reglertemperatur, ist diese zu hoch, lassen Sie den Regler abkühlen. Ist die Akkuspannung zu niedrig, tauschen Sie den Antriebsakku</li> </ol>
Das Modell fährt weder vor- noch rückwärts, aber die LED Anzeige arbeitet normal.	<ol style="list-style-type: none"> <li>1. Die Verbindung zwischen Motor und Regler ist unterbrochen.</li> <li>2. Der Motor ist defekt.</li> </ol>	<ol style="list-style-type: none"> <li>1. Überprüfen Sie die Verbindung zwischen Motor und Regler auf Unversehrtheit.</li> <li>2. Tauschen Sie den Motor aus.</li> </ol>
Der Motor beschleunigt schnell beim anfahren, stottert aber.	<ol style="list-style-type: none"> <li>1. Die Entladeleistung des Akkus ist nicht stark genug.</li> <li>2. Der Motor hat eine zu hohe Drehzahl und die Getriebeuntersetzung ist zu hoch.</li> <li>3. Es liegt ein Fehler im Antrieb des Modells vor.</li> </ol>	<ol style="list-style-type: none"> <li>1. Tauschen Sie den Akku gegen einen mit besserer Entladerate (C) aus.</li> <li>2. Verwenden Sie einen Motor mit niedrigerer Drehzahl, oder ein kleineres Motorzahnrad.</li> <li>3. Überprüfen Sie den Antriebsstrang des Modells.</li> </ol>

## Gewährleistung

Wir gewähren die gesetzliche Gewährleistung auf Produktions- und Materialfehler, die zum Zeitpunkt der Auslieferung des Produkts vorhanden waren. Diese Garantie gilt nur gegenüber Kunden, die das Produkt bei einem autorisierten Fachhändler gekauft haben. Die Garantie ist nicht übertragbar. Bevor Sie dieses Produkt zur Reparatur einsenden, prüfen Sie bitte zunächst alle anderen Komponenten in ihrem Modell um andere Störquellen und Bedienfehler auszuschließen. Sollte das Produkt bei der Überprüfung durch unseren Service keine Fehlfunktion aufweisen, müssen wir Ihnen hierfür die angefallenen Aufwand leider berechnen.

Defekte die auf falsche Handhabung (Überlastung, Wassereintrich, Kurzschluss usw.), mechanische Beschädigung oder Veränderung des Originalzustandes des Produktes zurückzuführen sind unterliegen nicht der gesetzlichen Gewährleistung. Im Falle eines Defektes senden Sie das Produkt mit einer Fehlerbeschreibung und einer Kopie des Kassenzettels an:

Klaus Krick Modelltechnik  
 Industriestraße 1  
 75438 Knittlingen  
 Germany

Bitte achten Sie darauf, dass der Artikel sicher verpackt und die Sendung ausreichend frankiert ist. Unfreie Sendungen werden generell nicht angenommen und werden auf Kosten des Versendes retourniert.